

検知センサー



ガス検知センサー “ガス当番”

SHシリーズ

SH1275 : 壁面取付/液化ガス検知

SH13929 : 天井面取付/都市ガス検知



特徴

- ガス漏れを素早くキャッチ！ブザーと接点出力で即時にお知らせします
- ガス漏れを検知すると即時にブザーが鳴動。ガスがなくなると自動停止します(自己復帰型)
- 無電圧接点出力搭載。警報時に各種送信機・警備コントローラーへ送信可能です

製品仕様

モデル	ガス検知センサー“ガス当番”	
機器形式	SH1275	SH13929
対象ガス	液化石油ガス(LPガス、プロパンガス)	都市ガス(※空気より軽い12Aまたは13Aガス)
接点出力	無電圧a接点×1(接点容量 : DC30V/1A または AC30V/1Aまで)	
警報条件	ガス濃度 : 爆発限界(LEL)の1/4以下	
警報音量	70dB/m以上	
電源	AC100V 50/60Hz	
消費電力	監視時 : 0.7W、警報時 : 1W	監視時 : 2.5W、警報時 : 3W
動作環境	温度 : -10℃~40℃ 湿度 : 20%~80%(結露なきこと)	温度 : -10℃~50℃ 湿度 : 20%~80%(結露なきこと)
重量	約220g	約130g
寸法	(W)70mm × (H)120mm × (D)25mm	Φ120mm × (H)40.5mm

オプション

感知器ベース【SH13929専用】 SH5900



ベース装着イメージ



※仕様および外観は、改良のため予告なく変更することがあります

取付位置

SH1275

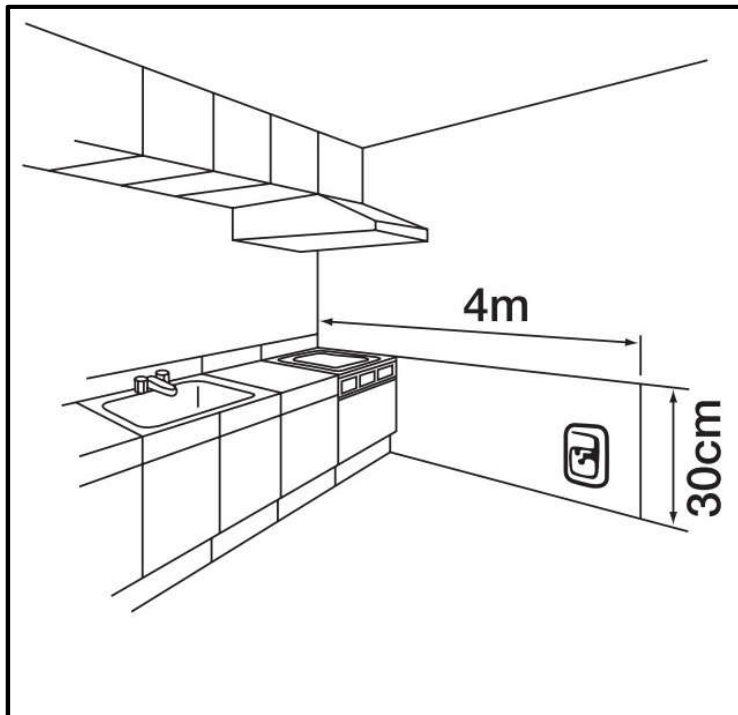

SH13929

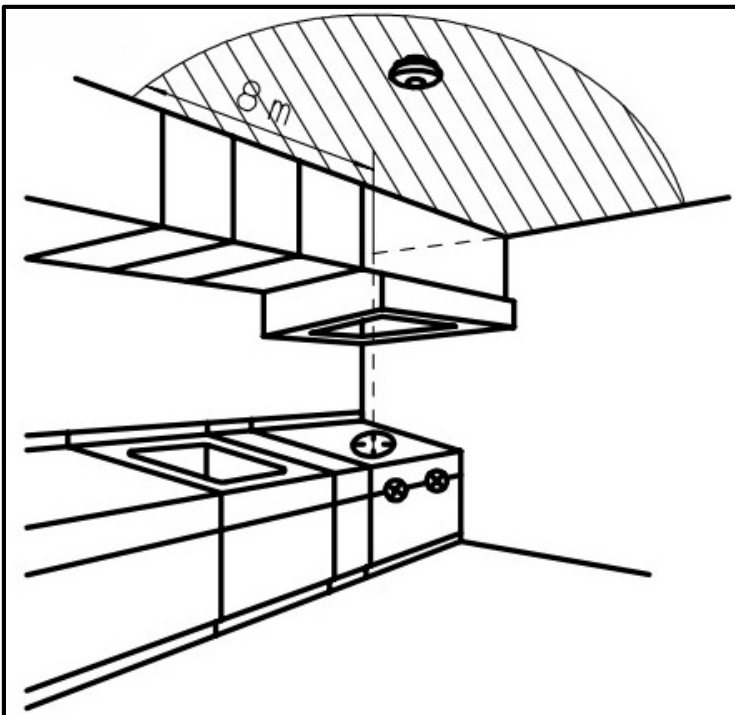

【ご注意点】

- 1、液化石油ガス(LPガス・プロパンガス)専用です。
都市ガス検知にはSH13929をご使用ください
- 2、浴室には使用しないで下さい
- 3、ガス器具より4m以内、床面より30 cm以内で
設置して下さい

【ご注意点】

- 1、ベースの取付工事は電気設備基準による電気工事
が必要です。
- 2、空気より軽い12A・13Aガス専用です
(詳しくはガス会社へお問い合わせください)
- 3、浴室には使用しないで下さい
- 4、ガス器具の真上を避け、ガス器具の中心から8m
以内に設置して下さい

寸法

単位(mm)

SH1275

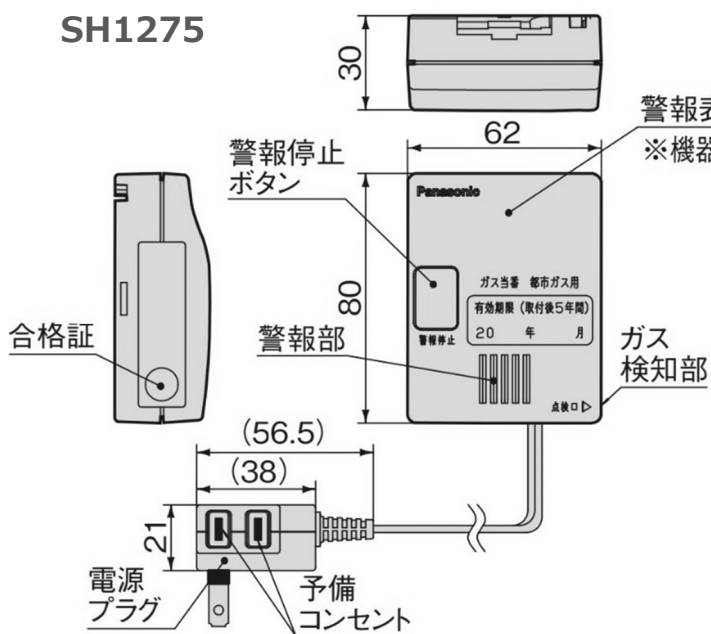

SH13929

